



PARK
KULTUROWY
STARE MIASTO

Jak legalnie umieścić szyld na budynku w Parku Kulturowym?



Szyld równoległy do ściany budynku:

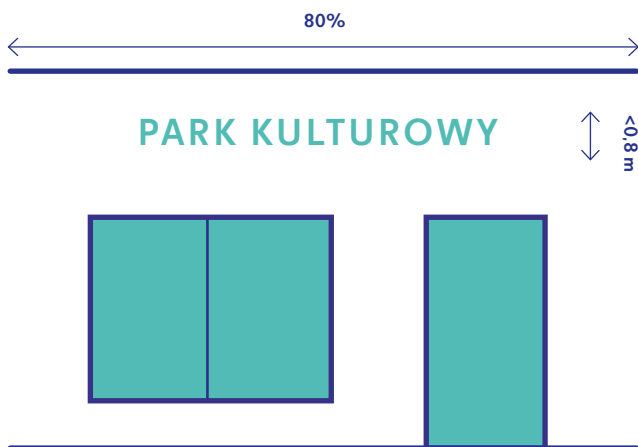

Wszystkie budynki na terenie parku kulturowego są elementami zespołu urbanistyczno-architektonicznego Starego Miasta w Poznaniu wpisanego do rejestru zabytków i na prowadzenie wszelkich prac należy uzyskać pozwolenie konserwatorskie.

1. POZWOLENIE MIEJSKIEGO KONSERWATORA ZABYTEKÓW



- załączony do wniosku projekt powinien być zwymiarowany i opisany tak, by nie budził wątpliwości co do formy i rozmiarów, technologii wykonania oraz miejsca i sposobu ich mocowania do elewacji,
- dokument potwierdzający tytuł prawny do nieruchomości: aktualny odpis z księgi wieczystej, wypis z rejestru gruntów GEOPOZ, umowa najmu lokalu (oryginał do wglądu) i/lub zgoda właściciela nieruchomości,
- opłata skarbowa wynosi 82 zł

2. ZGŁOSZENIE ZAMIARU BUDOWY, WYKONANIA ROBÓT BUDOWLANYCH LUB **POZWOLENIE** NA BUDOWĘ (DLA BUDYNKÓW INDYWIDUALNIE WPISANYCH DO REJESTRU ZABYTEKÓW) DO WYDZIAŁU ARCHITEKTURY I URBANISTYKI



- oświadczenie o posiadanych prawie do dysponowania nieruchomością na cele budowlane.

Szyld prostopadły (semafor)

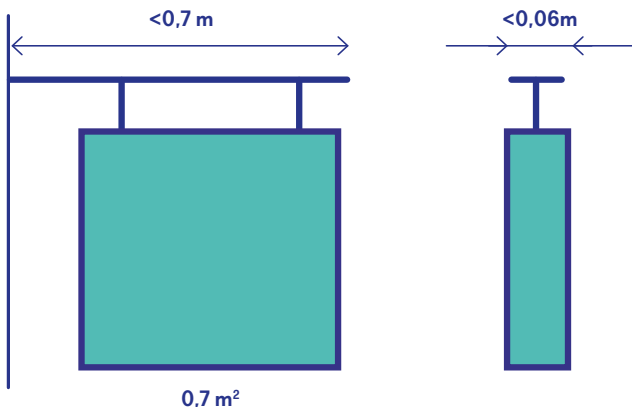

Wszystkie budynki na terenie parku kulturowego są elementami zespołu urbanistyczno-architektonicznego Starego Miasta w Poznaniu wpisanego do rejestru zabytków i na prowadzenie wszelkich prac należy uzyskać pozwolenie konserwatorskie.

1. POZWOLENIE MIEJSKIEGO KONSERWATORA ZABYTKÓW



- załączony do wniosku projekt powinien być zwymiarowany i opisany tak, by nie budził wątpliwości co do formy i rozmiarów, technologii wykonania oraz miejsca i sposobu ich mocowania do elewacji,
- dokument potwierdzający tytuł prawny do nieruchomości: aktualny odpis z księgi wieczystej, wypis z rejestru gruntów GEOPOZ, umowa najmu lokalu (oryginał do wglądu) i/lub zgoda właściciela nieruchomości,
- opłata skarbową wynosi 82 zł

2. DECYZJA LOKALIZACYJNA



- mapa zasadnicza z GEOPOZ z zaznaczoną lokalizacją planowanego nośnika reklamowego,
- krótki opis (typ reklamy, wymiary, wizualizacja).

3. ZGŁOSZENIE ZAMIARU BUDOWY, WYKONANIA ROBÓT BUDOWLANYCH LUB **POZWOLENIE** NA BUDOWĘ (DLA BUDYNKÓW INDYWIDUALNIE WPISANYCH DO REJESTRU ZABYTKÓW) DO WYDZIAŁU ARCHITEKTURY I URBANISTYKI

Wydział Urbanistyki i Architektury

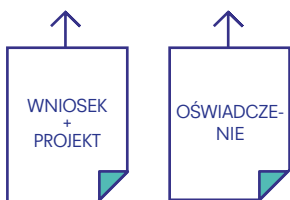

- oświadczenie o posiadanym prawie do dysponowania nieruchomością na cele budowlane.

4. POZWOLENIE NA ZAJĘCIE PASA DROGOWEGO

Zarząd Dróg Miejskich

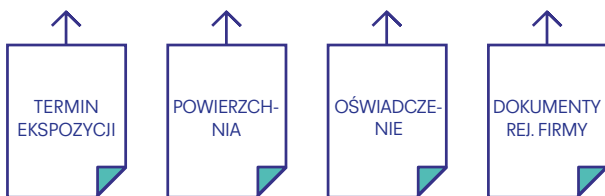

- oświadczenie o: posiadaniu ważnego pozwolenia na budowę, zgłoszeniu budowy lub prowadzonych robót,
- dokumenty rejestrowe firmy:

- Regon, NIP oraz dla podmiotów prawnych wypis z KRS;

- dla podmiotów fizycznych wypis z ewidencji działalności gospodarczej, Pesel.

Za umieszczenie w pasie drogowym obiektów niezwiązanych z gospodarką drogową pobiera się opłaty.

*Na mocy art. 112 ustawy z 23 lipca 2003 r. o ochronie zabytków i opiece nad zabytkami kto narusza zakazy lub ograniczenia obowiązujące na terenie parku kulturowego lub jego części, podlega karze aresztu, ograniczenia wolności albo **grzywny**.*

 /parkkulturowypoznan

